

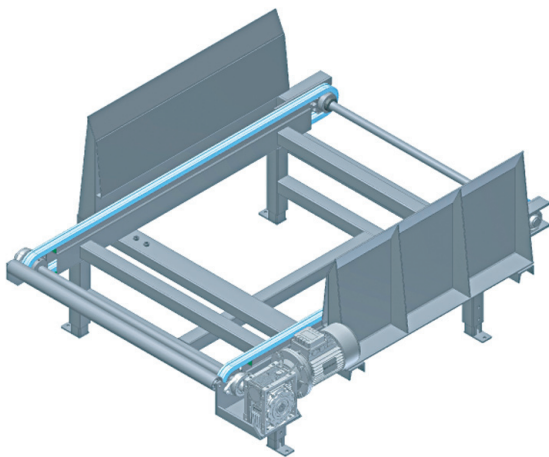

## TRANSPORTADOR BOX/PALETS

### FUNCIONAMIENTO

- Máquina diseñada para el transporte de de box/ palets , llenos o vacíos.



### ESPECIFICACIONES

- Estructura en acero pintado.
- Tracción mediante motorreductor.

### OPCIONES

- Longitud y altura según necesidades.
- Barandillas laterales regulables.
- Regulación de velocidad.
- Desplazador neumático lateral (para el modelo rodillos).

### MODELOS

- Transportador de cadenas: Transporte del box/ palet sobre cadena de 1". Con guías de APM para mejor deslizamiento de cadena.
- Transportador de rodillos. Transporte del box/ palet sobre rodillos galvanizados (giratorios sin traslación).

