

VOLCADOR DE BOX SIMPLE

FUNCIONAMIENTO

- Máquina concebida para el vaciado automático de box uno a uno.

ESPECIFICACIONES

- Estructura en acero pintado.
- Movimientos mediante sistema hidráulico
- Sistema hidráulico para empuje/vaciado box.
- Banda sincronizada con el movimiento de vaciado para trato delicado de fruta.
- Regulación giro y vaciado box mediante sensores.
- Control altura box mediante fotocélula.
- Cuadro eléctrico.
- Dimensiones 2.300x1.700x1.500 mm.
- Potencia instalada 3 Kw.
- Producción: hasta 45 box/hora.
- Control de velocidad de vaciado.

OPCIONES

- Transportador de rodillos inferior para alimentación y evacuación automática de box.
- Cepillo para fruta delicada en bandeja salida.

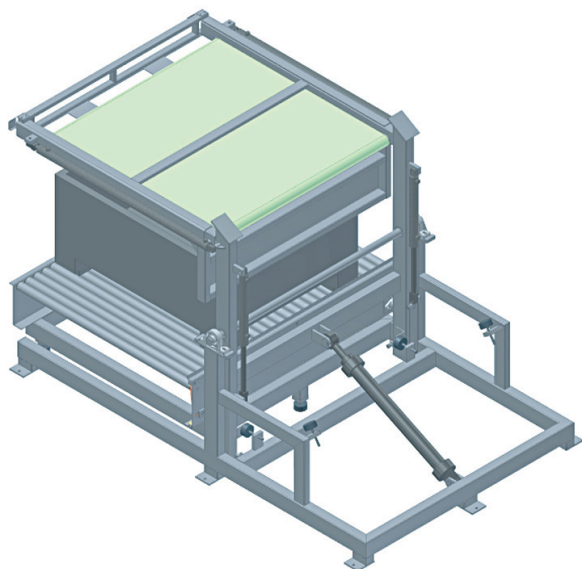

MODELOS

- Hidráulico.
- Mecánico.

