



PALETIZADOR

FUNCIONAMIENTO

- Máquina destinada al paletizado de diferentes tipos de cajas, capa a capa, configurando el mosaico de la capa según el formato a paletizar.

ESPECIFICACIONES

- Estructura en acero pintado/galvanizado.
- Cinta entrada para buffer cajas.
- Sistema giro cajas mediante tope neumático sobre cinta.
- Movimiento horizontal/vertical pinza mediante motorreductores independientes, controlados mediante variador electrónico.
- Accionamiento cierre pinzas neumático.
- Tabique intermedio para mejor sujeción de las cajas durante el traslado.
- Sistema de dejada de capa por flotación.
- Tope palet mecánico
- Configuración de diversos tamaños de cajas y palets.
- Control mediante pantalla táctil a color.
- Cuadro eléctrico.
- Potencia instalada 3 Kw.
- Consumo aire: 80 litros/minuto
- Producción: hasta 30.000 kg/hora.

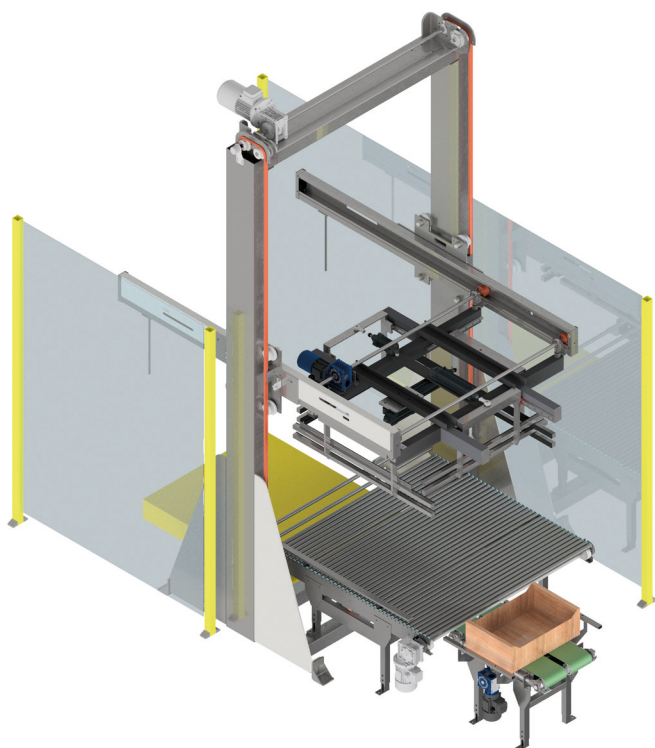

OPCIONES

- Accionamiento neumático para paletizado cajas de 450x300 en 9 pies.

