

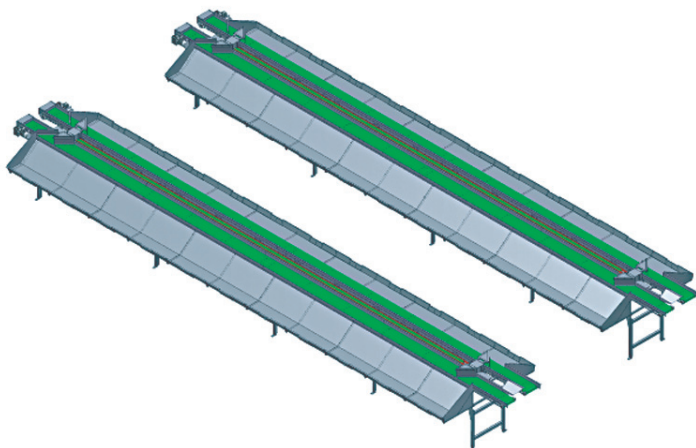

## MESAS DE ENCAJADO

### FUNCIONAMIENTO

- Máquina diseñada para el llenado manual de fruta en cajas o encajado a granel.
- Cinta transportadora de alimentación superior.
- Distribuidor automático para el reparto de fruta.
- Bandejas de recepción fruta con portillas para llenado a granel de las cajas.
- Transportador inferior para salida de cajas llenas.



### ESPECIFICACIONES

- Estructura en acero pintado/galvanizado.
- Partes en contacto con la fruta de acero inoxidable.
- Bandejas de recepción tapizadas.
- Atril para apoyo cajas.

### MODELOS

- En función del número de calibres: de 2, 4 o 6 calibres.

### OPCIONES

- Longitud en función de la producción.
- Número de calibres.
- Llenado a un lado o ambos.
- Embudos para salida destrío.
- Cintas salida destrío.
- Cuadro eléctrico.

